

DEUTSCHES INSTITUT FÜR BAUTECHNIK

Anstalt des öffentlichen Rechts

10829 Berlin, 13. Dezember 2005
Kolonnenstraße 30 L
Telefon: 030 78730-296
Telefax: 030 78730-320
GeschZ.: IV 59-1.42.3-12/03

Allgemeine bauaufsichtliche Zulassung

Zulassungsnummer:

Z-42.3-383

Antragsteller:

Minova CarboTech GmbH
Am Technologiepark 1
45307 Essen

Zulassungsgegenstand:

Kurzlinerverfahren "CarboLith Spot Repair System" zur Sanierung erdverlegter schadhafter Abwasserleitungen im Nennweitenbereich von DN 100 bis DN 500

Geltungsdauer bis:

31. Dezember 2010

Der oben genannte Zulassungsgegenstand wird hiermit allgemein bauaufsichtlich zugelassen.
Diese allgemeine bauaufsichtliche Zulassung umfasst 14 Seiten und sieben Anlagen.



I. ALLGEMEINE BESTIMMUNGEN

- 1 Mit der allgemeinen bauaufsichtlichen Zulassung ist die Verwendbarkeit bzw. Anwendbarkeit des Zulassungsgegenstandes im Sinne der Landesbauordnungen nachgewiesen.
- 2 Die allgemeine bauaufsichtliche Zulassung ersetzt nicht die für die Durchführung von Bauvorhaben gesetzlich vorgeschriebenen Genehmigungen, Zustimmungen und Bescheinigungen.
- 3 Die allgemeine bauaufsichtliche Zulassung wird unbeschadet der Rechte Dritter, insbesondere privater Schutzrechte, erteilt.
- 4 Hersteller und Vertreiber des Zulassungsgegenstandes haben, unbeschadet weitergehender Regelungen in den "Besonderen Bestimmungen", dem Verwender bzw. Anwender des Zulassungsgegenstandes Kopien der allgemeinen bauaufsichtlichen Zulassung zur Verfügung zu stellen und darauf hinzuweisen, dass die allgemeine bauaufsichtliche Zulassung an der Verwendungsstelle vorliegen muss. Auf Anforderung sind den beteiligten Behörden Kopien der allgemeinen bauaufsichtlichen Zulassung zur Verfügung zu stellen.
- 5 Die allgemeine bauaufsichtliche Zulassung darf nur vollständig vervielfältigt werden. Eine auszugsweise Veröffentlichung bedarf der Zustimmung des Deutschen Instituts für Bautechnik. Texte und Zeichnungen von Werbeschriften dürfen der allgemeinen bauaufsichtlichen Zulassung nicht widersprechen. Übersetzungen der allgemeinen bauaufsichtlichen Zulassung müssen den Hinweis "Vom Deutschen Institut für Bautechnik nicht geprüfte Übersetzung der deutschen Originalfassung" enthalten.
- 6 Die allgemeine bauaufsichtliche Zulassung wird widerruflich erteilt. Die Bestimmungen der allgemeinen bauaufsichtlichen Zulassung können nachträglich ergänzt und geändert werden, insbesondere, wenn neue technische Erkenntnisse dies erfordern.



II. BESONDERE BESTIMMUNGEN

1 Zulassungsgegenstand und Anwendungsbereich

Diese allgemeine bauaufsichtliche Zulassung gilt für das Kurzliningverfahren mit der Bezeichnung "CarboLith Spot Repair System" (Anlage 1) mit den Dreikomponenten Silikat-Isocyanat-Harzsystemen der Bezeichnung "CarboLith PL" und der Version im "Schlauchbeutel" der Bezeichnung "CarboLith PL 2K" zur Sanierung erdverlegter schadhafter Abwasserleitungen mit Kreisquerschnitten in den Nennweiten DN 100 bis DN 500. Diese Zulassung gilt für die Sanierung von Abwasserleitungen, die dazu bestimmt sind Abwasser gemäß DIN 1986-3¹ abzuleiten.

Das Kurzliningverfahren kann zur Sanierung von Abwasserleitungen aus Beton, Stahlbeton, Steinzeug, Faserzement, Gusseisen, GfK und PVC-U eingesetzt werden, sofern der Querschnitt der zu sanierenden Abwasserleitung den verfahrensbedingten Anforderungen und den statischen Erfordernissen genügt.

Das Kurzliningverfahren kann unabhängig vom genannten Rohrmaterial der verlegten Leitung für die Sanierung von Rissbildungen (z. B. Radialrisse und Längsrisse sowie Kombinationen von Längs- und Radialrissen) und undichten Rohrverbindungen unter der Bedingung verwendet werden, dass das Altrohr-Bodensystem allein noch tragfähig ist (z. B. Längsrisse mit geringer Rohrverformung bei überprüfter funktionsfähiger seitlicher Bettung ggf. ist dies z. B. durch Langzeitbeobachtungen und/oder Rammsondierungen zu überprüfen).

Schadhafte Abwasserleitungen werden mit dem Kurzliningverfahren saniert, indem eine harzgetränkte Glasfasergewebematte bestehend aus harzgetränkten Wirrfaser-Gewebeschichten, mittels eines aufblasbaren Packers an die schadhafte Stelle der Abwasserleitung gefahren und durch Aufblasen des Packers an die Rohrwand gedrückt wird. Der Packer wird so lange in dieser Position belassen, bis die Aushärtung weitgehend abgeschlossen ist.

2.1 Eigenschaften und Zusammensetzung

2.1.1 Werkstoffe der Verfahrenskomponenten

2.1.1.1 Glasfasermaterial (Anlage 1)

Als Trägermaterial für das Harzsystem dürfen nur E-CR-Glasfasergewebematten und E-CR-Wirrglasfasermatten nach DIN 1259-1² und DIN 61853-1³ und -2⁴ sowie DIN 61854-1⁵ entsprechend den beim Deutschen Institut für Bautechnik hinterlegten Rezepturangaben verwendet werden. Die Rezeptur ist auch bei der fremdüberwachenden Stelle zu hinterlegen.

Die Glasfasergewebematten bestehen aus drei Schichten, zwei Gewebelagen jeweils um 90° versetzt und einer Wirrfaserlage, die miteinander vernäht sind.



1	DIN 1986-3	Entwässerungsanlagen für Gebäude und Grundstücke – Teil 3: Regeln für Betrieb und Wartung; Ausgabe: 2004-11
2	DIN 1259-1	Glas – Teil 1: Begriffe für Glasarten und Glasgruppen; Ausgabe: 2001-09
3	DIN 61853-1	Textilglas; Textilglasmatten für die Kunststoffverstärkung; Technische Lieferbedingungen; Ausgabe: 1987-04
4	DIN 61853-2	Textilglas; Textilglasmatten für die Kunststoffverstärkung; Einteilung, Anwendung; Ausgabe: 1987-04
5	DIN 61854-1	Textilglas; Textilglasgewebe für die Kunststoffverstärkung; Filamentgewebe und Rovinggewebe; Technische Lieferbedingungen; Ausgabe: 1987-04

Die Glasfasergewebematten weisen vor der Verarbeitung u.a. folgende Eigenschaften auf:

- Flächengewicht $\approx 1.387 \text{ g/m}^2$ (Glasfasergewebematte für zweilagigen Liner)
- Flächengewicht $\approx 1.086 \text{ g/m}^2$ (Glasfasergewebematte für dreilagigen Liner)
- Dicke: $\approx 1,5 \text{ mm}$
- Breite: $\approx 1,3 \text{ m}$

2.1.1.2 Harzkomponenten

Die zu verwendenden Dreikomponenten Silikat-Isocyanat-Harzsysteme "CarboLith PL" und "CarboLith PL 2K" bestehen aus den Komponenten **A** (Harz), **B** (Härter) und **C** (Katalysator). Die Zusammensetzung dieser Komponenten muss der beim Deutschen Institut für Bautechnik hinterlegten Rezepturangaben entsprechen.

- **Komponente A (Harz):**

Das Harz weist vor der Verarbeitung u.a. folgende Eigenschaften auf:

- Dichte bei 25 °C: $\approx 1,490 \text{ g/cm}^3$
- Viskosität bei 25 °C: $\approx 270 \text{ mPa} \times \text{s}$
- pH-Wert: $\approx 12,5$
- Farbe: farblos

- **Komponente B (Härter):**

Das Härter weist vor der Verarbeitung u.a. folgende Eigenschaften auf:

- Dichte bei 25 °C: $\approx 1,130 \text{ g/cm}^3$
- Viskosität bei 25 °C: $\approx 150 \text{ mPa} \times \text{s}$
- Farbe: schwarzbraun

- **Komponente C (Katalysator):**

Der Katalysator weist vor der Verarbeitung u.a. folgende Eigenschaften auf:

- Dichte bei 25 °C: $\approx 1,120 \text{ g/cm}^3$
- Viskosität bei 25 °C: $\approx 40 \text{ mPa} \times \text{s}$
- pH-Wert: $\approx 12,5$
- Farbe: hellbraun

Die Silikat-Isocyanat-Harzsysteme entsprechen den beim Deutschen Institut für Bautechnik hinterlegten IR-Spektren.

2.1.2 Umweltverträglichkeit

Gegen die Verwendung der Harzkomponenten **A**, **B** und **C** sowie der Glasfasergewebematten des Kurzlinierverfahrens, entsprechend den beim Deutschen Institut für Bautechnik hinterlegten Rezepturangaben, bestehen hinsichtlich der bodenhygienischen Auswirkungen keine Bedenken. Die Aussage zur Umweltverträglichkeit gilt nur bei der Einhaltung der Besonderen Bestimmungen dieser allgemeinen bauaufsichtlichen Zulassung. Der Erlaubnisvorbehalt, insbesondere in Wasserschutzzonen, der zuständigen Wasserbehörde bzw. Bauaufsichtsbehörde bleibt unberührt.

2.1.3 Wanddicke und Wandaufbau

Systembedingt werden harzgetränkte Kurzliner für eine Sanierungsmaßnahme eingesetzt, welche nach der Einbringung und Aushärtung, unabhängig von der Nennweite, eine Mindestwanddicke von 3 mm aufweisen. Der Wandaufbau des Kurzliners muss aus einer äußeren und inneren Wirrfaserschicht mit einer dazwischenliegenden gewebten Glasfaserschicht (Anlage 2 Bild f) bestehen.



2.1.4 Physikalische Kennwerte des ausgehärteten Kurzliners

Nach Aushärtung der mit dem Harzsystem getränkten Glasfasergewebematten (Laminat) müssen diese folgende Kennwerte aufweisen:

- Dichte in Anlehnung an DIN EN ISO 1183-1⁶: $\approx 1,424 \text{ g/cm}^3$
- Glührückstand in Anlehnung an DIN EN ISO 1172⁷: $\geq 50 \%$
- Kurzzeit-E-Modul (1h-Wert) in Anlehnung an DIN EN 16869-2⁸: $\geq 10.000 \text{ N/mm}^2$
- Biegefestigkeit in Anlehnung an DIN EN ISO 178⁹: $\geq 110 \text{ N/mm}^2$

2.1.5 Physikalische Kennwerte des Silikat-Isocyanat-Harzmischung

Die ausgehärtete Harzmischung der Komponenten **A**, **B** und **C** weisen folgende Kennwerte auf:

- Dichte: $\approx 1,270 \text{ g/cm}^3$
- Zugfestigkeit in Anlehnung an DIN EN ISO 527¹⁰: $\geq 11 \text{ N/mm}^2$
- E-Modul (Zug): $\geq 90 \text{ N/mm}^2$
- Druckfestigkeit in Anlehnung an DIN EN ISO 604¹¹: $\geq 35 \text{ N/mm}^2$
- E-Modul (Druck): $\geq 500 \text{ N/mm}^2$
- Schwindmaß: $\leq 0,1 \%$
- Shore D-Härte nach ISO 7619-1¹²: > 60
- Biegespannung bei 2% Dehnung nach DIN EN ISO 178⁹: $> 9 \text{ N/mm}^2$

2.2 Herstellung, Verpackung, Transport, Lagerung und Kennzeichnung

2.2.1 Herstellung des Kurzliners

Im Werk des Vorlieferanten sind die Glasfasergewebematten für die in Abschnitt 2.1.3 genannten Mindestwanddicken herzustellen. Der Antragsteller hat sich von der Einhaltung der vorgegebenen Maße der Glasfasergewebematten durch den Vorlieferanten zu überzeugen.

Im Rahmen der Wareneingangskontrolle sind mindestens folgende Eigenschaften der Harzkomponenten **A**, **B** und **C** zu überprüfen:

Eigenschaften des Harzes:

- Dichte
- Viskosität



6	DIN EN ISO 1183-1	Kunststoffe - Verfahren zur Bestimmung der Dichte von nicht verschäumten Kunststoffen Teil 1: Eintauchverfahren, Verfahren mit Flüssigkeitspyknometer und Titrationsverfahren (ISO 1183-1:2004); Deutsche Fassung EN ISO 1183-1:2004; Ausgabe: 2004-05
7	DIN EN ISO 1172	Textilglasverstärkte Kunststoffe - Prepregs, Formmassen und Lamine - Bestimmung des Textilglas- und Mineralfüllstoffgehalts; Kalzinierungsverfahren (ISO 1172:1996); Deutsche Fassung EN ISO 1172:1998; Ausgabe: 1998-12
8	DIN EN 16869-2	Rohre aus glasfaserverstärktem Polyesterharz (UP-GF), geschleudert, gefüllt – Teil 2: Allgemeine Güteanforderungen, Prüfung; Ausgabe: 1995-12
9	DIN EN ISO 178	Kunststoffe - Bestimmung der Biegeeigenschaften (ISO 178:2001); Deutsche Fassung EN ISO 178:2003; Ausgabe: 2003-06 in Verbindung mit (Norm-Entwurf) DIN EN ISO 178/A1, Ausgabe: 2004-10 Kunststoffe - Bestimmung der Biegeeigenschaften – Änderung 1: Angaben zur Präzision (ISO 178:2001/Amd 1:2004); Deutsche Fassung EN ISO 178:2001/prA1:2004
10	DIN EN ISO 527	Kunststoffe - Bestimmung der Zugeigenschaften – Teil 1: Allgemeine Grundsätze (ISO 527-1:1993 einschließlich Korrektur 1: 1994); Deutsche Fassung EN ISO 527-1:1996; Ausgabe: 1996-04 – Teil 2: Prüfbedingungen für Form- und Extrusionsmassen (ISO 527-2:1993 einschließlich Korrektur 1:1994); Deutsche Fassung EN ISO 527-2:1996; Ausgabe: 1996-07
11	DIN EN ISO 604	Kunststoffe - Bestimmung von Druckeigenschaften (ISO 604:2002); Deutsche Fassung EN ISO 604:2003; Ausgabe: 2003-12
12	ISO 7619-1	Elastomere oder thermoplastische Elastomere - Bestimmung der Härte – Teil 1: Durometer-Verfahren (Shore-Härte); Ausgabe: 2004-05

2.2.2 Verpackung, Transport, Lagerung

Der Antragsteller hat dafür zu sorgen, dass die vom Vorlieferanten angelieferten Glasfasergewebematten in seinen Räumlichkeiten oder denen der Ausführenden so zu lagern sind, dass die Matten nicht beschädigt werden.

Der Antragsteller hat dafür zu sorgen, dass die Komponenten der Systeme "CarboLith PL" und "CarboLith PL 2K" für die Harzprägnierung auf der jeweiligen Baustelle, bis zur weiteren Verwendung in geeigneten, getrennten, luftdichten Behältern in Räumlichkeiten des Antragstellers bzw. des Ausführenden zu lagern sind. Der Temperaturbereich von +10 °C bis +30 °C ist dabei einzuhalten. Die Lagerzeit beträgt ca. sechs Monate nach der Lieferung und ist nicht zu überschreiten. Die Gebinde sind vor direkter Sonneneinstrahlung zu schützen. Die Gebinde sind so zu gestalten, dass die Harzkomponenten **A**, **B** und **C** in getrennten Einzelbehältern aufbewahrt werden.

Die für die Sanierungsmaßnahmen erforderlichen Mengen der Komponenten sind den Lagergebinden zu entnehmen und in geeigneten, getrennten und luftdicht verschlossenen Behältern zum jeweiligen Verwendungsort zu transportieren. Am Verwendungsort sind die Behälter vor Witterungseinflüssen zu schützen. Die Glasfasergewebematten sind in geeigneten Transportbehältern so zu transportieren, dass sie nicht beschädigt werden.

Werden die Harzkomponenten beim Ausführenden abgefüllt, hat der Antragsteller dafür zu sorgen, dass dies nur in geeigneten Transportbehältern erfolgt (z. B. Kunststoffkanister).

Bei Lagerung und Transport sind die einschlägigen Unfallverhütungsvorschriften und die Ausführungen im Verfahrenshandbuch des Antragstellers zu beachten.

2.2.3 Kennzeichnung

Die Glasfasergewebematten und die jeweiligen Transportgebinde der Harzkomponenten **A**, **B** und **C** sind mit dem Übereinstimmungszeichen (Ü-Zeichen) nach den Übereinstimmungszeichen-Verordnungen der Länder, einschließlich der Zulassungsnummer Z-42.3-383 zu kennzeichnen. Die Kennzeichnung darf nur erfolgen, wenn die Voraussetzungen nach Abschnitt 2.3 Übereinstimmungsnachweis erfüllt sind.

Zusätzlich sind auf den Transportbehältern der Glasfasergewebematten anzugeben:

- Länge und Breite
- Chargennummer

Zusätzlich sind die Transportbehälter für Harze, Härter und sonstige Zusatzstoffe mindestens wie folgt zu kennzeichnen mit:

- Komponentenbezeichnung
- Temperaturbereich für die Verarbeitung +5 °C bis +25 °C
- Gebindeinhalt (Volumen- oder Gewichtsangabe)
- Ggf. Kennzeichnung gemäß der Verordnung über gefährliche Stoffe (Gefahrstoffverordnung)
- Chargennummer

2.3 Übereinstimmungsnachweis

2.3.1 Allgemeines

Die Bestätigung der Übereinstimmung der Verfahrenskomponenten mit den Bestimmungen dieser allgemeinen bauaufsichtlichen Zulassung muss für jedes Herstellwerk mit einem Übereinstimmungszertifikat auf der Grundlage einer werkseigenen Produktionskontrolle und einer regelmäßigen Fremdüberwachung einschließlich einer Erstprüfung der Verfahrenskomponenten nach Maßgabe der folgenden Bestimmungen erfolgen.

Für die Erteilung des Übereinstimmungszertifikats und die Fremdüberwachung einschließlich der dabei durchzuführenden Produktprüfungen hat der Hersteller eine hierfür anerkannte Zertifizierungsstelle sowie eine hierfür anerkannte Überwachungsstelle einzuschalten.



Dem Deutschen Institut für Bautechnik ist von der Zertifizierungsstelle eine Kopie des von ihr erteilten Übereinstimmungszertifikats zur Kenntnis zu geben.

Dem Deutschen Institut für Bautechnik ist zusätzlich eine Kopie des Erstprüfberichts zur Kenntnis zu geben.

2.3.2 Werkseigene Produktionskontrolle

In jedem Herstellwerk ist eine werkseigene Produktionskontrolle einzurichten und durchzuführen. Unter werkseigener Produktionskontrolle wird die vom Hersteller vorzunehmende kontinuierliche Überwachung der Produktion verstanden, mit der dieser sicherstellt, dass die von ihm hergestellten Bauprodukte den Bestimmungen dieser allgemeinen bauaufsichtlichen Zulassung entsprechen.

Die werkseigene Produktionskontrolle soll mindestens die im Folgenden aufgeführten Maßnahmen einschließen.

- Beschreibung und Überprüfung des Ausgangsmaterials

Der Antragsteller hat sich bei jeder Lieferung der Komponenten Glasfasergewebematten, Harz, Härter und sonstigen Zusatzstoffen davon zu überzeugen, dass die geforderten Eigenschaften nach Abschnitt 2.1.1 eingehalten werden.

Dazu hat sich der Antragsteller vom jeweiligen Vorlieferanten der Rohstoffe der Harzkomponenten entsprechende Werkszeugnisse 2.2 und vom Herstellwerk des jeweiligen Vorlieferanten der Glasfasergewebematten Werksbescheinigungen 2.1 in Anlehnung an DIN EN 10204¹³ vorlegen zu lassen.

Im Rahmen der Warenausgangskontrolle sind zusätzlich die in Abschnitt 2.1.1.1 und Abschnitt 2.1.1.2 genannten Eigenschaften für jede Charge entsprechend den beim Deutschen Institut für Bautechnik hinterlegten Rezepturangaben zu überprüfen.

Weiterhin sind die Biegespannung und die Shore D-Härte nach Abschnitt 2.1.5 des gebrauchsfertigen Harzgemisches an mindestens drei Probekörpern zu überprüfen.

Das Schwindmaß nach Abschnitt 2.1.5 ist an mindestens drei Probekörpern mit den Abmessungen 150 mm x 10 mm x 5 mm je Charge zu überprüfen.

- Kontrollen und Prüfungen die während der Herstellung durchzuführen sind:

Es sind die Anforderungen nach Abschnitt 2.2.1 zu überprüfen.

- Kontrolle der Gebinde:

Je Harzcharge sind die Anforderungen an die Kennzeichnung nach Abschnitt 2.2.3 zu überprüfen.

Die Ergebnisse der werkseigenen Produktionskontrolle sind aufzuzeichnen. Die Aufzeichnungen müssen mindestens folgende Angaben enthalten:

- Bezeichnung des Bauprodukts bzw. des Ausgangsprodukts und der Bestandteile
- Art der Kontrolle oder Prüfung
- Datum der Herstellung und der Prüfung des Bauprodukts bzw. des Ausgangsmaterials
- Ergebnis der Kontrollen und Prüfungen und, soweit zutreffend, Vergleich mit den Anforderungen
- Unterschrift des für die werkseigene Produktionskontrolle Verantwortlichen

Die Aufzeichnungen sind mindestens fünf Jahre aufzubewahren und der für die Fremdüberwachung eingeschalteten Überwachungsstelle vorzulegen. Sie sind dem Deutschen Institut für Bautechnik und der zuständigen obersten Bauaufsichtsbehörde auf Verlangen vorzulegen.



¹³ DIN EN 10204 Metallische Erzeugnisse - Arten von Prüfbescheinigungen; Deutsche Fassung EN 10204:2004; Ausgabe: 2005-01

Bei ungenügendem Prüfergebnis sind vom Hersteller unverzüglich die erforderlichen Maßnahmen zur Abstellung des Mangels zu treffen. Bauprodukte, die den Anforderungen nicht entsprechen, sind so zu handhaben, dass Verwechslungen mit übereinstimmenden ausgeschlossen werden. Nach Abstellung des Mangels ist - soweit technisch möglich und zum Nachweis der Mängelbeseitigung erforderlich - die betreffende Prüfung unverzüglich zu wiederholen.

2.3.3 Fremdüberwachung

In jedem Herstellwerk ist die werkseigene Produktionskontrolle durch eine Fremdüberwachung regelmäßig zu überprüfen, mindestens jedoch 2 mal jährlich.

Im Rahmen der Fremdüberwachung ist eine Erstprüfung der Verfahrenskomponenten durchzuführen. Die werkseigene Produktionskontrolle ist im Rahmen der Fremdüberwachung durch stichprobenartige Prüfungen zu kontrollieren. Dabei sind die Anforderungen der Abschnitte 2.1.1 und 2.2.3 zu überprüfen.

Außerdem sind die Anforderungen zur Herstellung nach Abschnitt 2.2.1 stichprobenartig zu überprüfen. Dazu gehört auch die Überprüfung des Härungsverhaltens, der Dichte der Komponenten **A**, **B** und **C** nach Abschnitt 2.1.1.2, der Lagerstabilität und des Flächengewichts der Kurzliner.

Die Probenahme und Prüfungen obliegen jeweils der anerkannten Überwachungsstelle. Bei der Fremdüberwachung sind auch die Werksbescheinigungen 2.1 und die Werkszeugnisse 2.2 in Anlehnung an DIN EN 10204¹³ zu überprüfen.

Die Ergebnisse der Zertifizierung und Fremdüberwachung sind mindestens fünf Jahre aufzubewahren. Sie sind von der Zertifizierungsstelle bzw. der Überwachungsstelle dem Deutschen Institut für Bautechnik und der zuständigen obersten Bauaufsichtsbehörde auf Verlangen vorzulegen.

3 Bestimmungen für den Entwurf der Sanierungsmaßnahme

Die Angaben der notwendigen Leitungsdaten sind zu überprüfen, z. B. Linienführung, Tiefenlage, Lage der Hausanschlüsse, Schachttiefen, Grundwasser, Rohrverbindungen, hydraulische Verhältnisse, Revisionsöffnungen, Reinigungsintervalle. Vorhandene Videoaufnahmen müssen anwendungsbezogen ausgewertet werden. Die Richtigkeit der Angaben ist vor Ort zu prüfen. Die Bewertung des Zustandes der bestehenden Abwasserleitung der Grundstücksentwässerung hinsichtlich der Anwendbarkeit des Sanierungsverfahrens ist vorzunehmen.

Die hydraulische Wirksamkeit der Abwasserleitungen darf durch das Einbringen eines Kurzliners nicht beeinträchtigt werden. Ein entsprechender Nachweis ist ggf. zu führen.

4 Bestimmungen für die Ausführung der Sanierung

4.1 Allgemeines

Bei folgenden baulichen Gegebenheiten ist die Ausführung des Kurzlinierverfahrens möglich:

- a) Vom Start- zum Zielpunkt
- b) Beginnend vom Startpunkt in einer Kanalhaltung mit einer definierten Länge, ohne dass eine weitere Schachtöffnung vorhanden sein muss
- c) Seitenanschlüsse, beginnend vom Startpunkt zum Anschlusspunkt im Hauptkanal

Der Startpunkt bzw. Zielpunkt kann ein Schacht, eine Revisions- bzw. Reinigungsöffnung oder ein geöffnetes Rohrstück darstellen.



Ein Bogen bis 45° kann mit einem bogengängigen Packer saniert werden. Sofern eine Faltenbildung auf geraden Rohrstrecken auftritt, darf diese nach DIN EN 13566-4¹⁴ Punkt 7.2 nicht größer als 2 % des nominalen Durchmessers sein. In der Sohle sind keine Faltenbildungen zulässig. Sofern Faltenbildungen in Bögen auftreten, dürfen diese nach DIN EN 13566-4¹⁴ nur 5 % des nominalen Durchmessers betragen.

Der Antragsteller hat ein Handbuch mit Beschreibung der einzelnen, auf die Ausführungsart des Sanierungsverfahrens bezogenen, Handlungsschritte zu erstellen.

Der Antragsteller hat außerdem dafür zu sorgen, dass die Ausführenden hinreichend mit dem Verfahren vertraut gemacht werden. Die hinreichende Fachkenntnis des ausführenden Betriebes kann durch ein entsprechendes Gütezeichen des Güteschutz Kanalbau e.V.¹⁵ dokumentiert werden.

4.2 Geräte und Einrichtungen

Mindestens für die Ausführung des Sanierungsverfahrens erforderliche Geräte und Einrichtungen:

- Geräte zur Kanalreinigung
- Geräte zur Wasserhaltung
- Geräte zur Kanalinspektion (siehe ATV-M 143-2¹⁶)
- Sanierungseinrichtungen:
 - Glasfasergewebematten für die zu sanierenden Nennweiten
 - Behälter mit Harz (weißer Kanister: Komponente A), Härter (schwarzer Kanister: Komponente B) und Katalysator (silberner Kanister: Komponente C) und/oder der "Schlauchbeutel"
 - Dosiereinrichtung zum Abfüllen der Harzkomponenten
 - Mischbehälter mit Mischwerkzeug (Rührwerk)
 - Wettergeschützte Imprägnierstelle
 - Arbeits-/Baufolien
 - Rohrsanierungsgerät für die passenden Rohrnennweiten (Blähpacker und/oder bogengängiger Packer) und Zubehör
 - Trennmittel (Vaseline, Bohnerwachs o.ä.) und PE-Folien (Stretchfolien) für den Packer
 - Kamera, Steuereinheit mit Bildschirm
 - arretierende Luftschiebstangen zur Positionierung des Packers
 - Sicherungs- und Einzugseile
 - Druckluftschläuche zum Anschluss an den Packer mit Drucküberwachungseinrichtung
 - Kompressor, Druckluftschläuche, Druckregler
 - Absperrblasen oder Absperrscheiben passend für die jeweilige Nennweite
 - Wasserversorgung
 - Stromversorgung
 - Behälter für Reststoffe
 - Temperaturmessfühler



-
- 14 DIN EN 13566-4 Kunststoff-Rohrleitungssysteme für die Renovierung von erdverlegten drucklosen Entwässerungsnetzen (Freispiegelleitungen) – Teil 4: Vor Ort härtendes Schlauchlining; Deutsche Fassung EN 13566-4:2002; Ausgabe: 2003-04
- 15 Güteschutz Kanalbau e.V.; Linzer Str. 21, Bad Honnef, Telefon: (02224) 9384-0, Telefax: (02224) 9384-84
- 16 ATV-M 143-2 Merkblatt der Abwassertechnischen Vereinigung – Teil 2: Optische Inspektion – Inspektion, Instandsetzung, Sanierung und Erneuerung von Abwasserkanälen und -leitungen; Ausgabe: 1999-04

- Temperaturüberwachungs- und -aufzeichnungsgerät
- Kleingeräte wie z. B. Druckluftschneidewerkzeug
- Druckluftbohrmaschine
- Handwerkszeug z. B. Schere, Spachtel, Verteilerrollen etc.
- Sozial- und Sanitärräume



Werden elektrische Geräte, z. B. Videokameras (oder sog. Kanalfernaug) in die zu sanierende Leitung eingebracht, dann müssen diese entsprechend den VDE-Vorschriften beschaffen sein.

4.3 Durchführung der Sanierungsmaßnahme

4.3.1 Vorbereitende Maßnahmen

Vor der Sanierungsmaßnahme ist sicherzustellen, dass sich die betreffende Leitung nicht in Betrieb befindet; ggf. sind entsprechende Absperrblasen zu setzen und Umleitungen des Abwassers vorzunehmen.

Zur Vorbereitung der Sanierungsmaßnahme ist die Haltung, einschließlich der dazugehörigen Hausanschlüsse, außer Betrieb zu nehmen. Anschließend ist eine Reinigung der Haltung mittels Hochdruckspülung durchzuführen. Bei glattwandigen Innenoberflächen der schadhaften Rohrleitung und solchen bei denen durch Hochdruckspülung Ablagerungen (die sogenannte "Sielhaut") nicht in dem für das Verfahren notwendige Maß beseitigt werden können, sollte ein Oberflächenabtrag (Entfernen der "Sielhaut") in Abhängigkeit vom Schadensbild durchgeführt werden. Abflusshindernisse sind zu entfernen.

Die inneren Rohroberflächen im Bereich der Leitungsabsperrgeräte müssen eben sein. Im gereinigten Leitungsabschnitt ist die Lage der vorhandenen Schäden sowie die der Hausanschlüsse einzumessen.

Vor Beginn der Arbeiten ist die Umgebungstemperatur zu messen. Es ist zu beurteilen, ob die für das Verfahren erforderlichen Temperaturgrenzen eingehalten werden können.

Die für die Anwendung des Sanierungsverfahrens zutreffenden Unfallverhütungsvorschriften sind einzuhalten.

Geräte des Sanierungsverfahrens, die in den zu sanierenden Leitungsabschnitt eingebracht werden sollen, dürfen nur verwendet werden, wenn zuvor durch Prüfung sichergestellt ist, dass keine entzündlichen Gase im Leitungsabschnitt vorhanden sind. Hierzu sind die entsprechenden Abschnitte der folgenden Regelwerke zu beachten:

- GUV-R 126 (bisher GUV 17.6)¹⁷
- ATV-Merkblatt M 143-2¹⁶
- ATV-Arbeitsblatt A 140¹⁸

Die Richtigkeit der in Abschnitt 3 genannten Angaben ist vor Ort zu prüfen. Dazu ist der zu sanierende Leitungsabschnitt mit üblichen Hochdruckspülgeräten soweit zu reinigen, dass die Schäden auf dem Monitor bei der optischen Inspektion nach dem Merkblatt ATV-M 143-2¹⁶ einwandfrei erkannt werden können.

Beim Einsteigen von Personen in Schächte der zu sanierenden Abwasserleitungen und bei allen Arbeitsschritten des Sanierungsverfahrens sind außerdem die einschlägigen Unfallverhütungsvorschriften zu beachten.

Das Formatieren der Glasfasergewebematten nach Abschnitt 4.3.3.1, die Harzmischung nach Abschnitt 4.3.3.2 und die Harztränkung nach Abschnitt 4.3.3.3 sind in witterungsgeschützter Umhausung (z. B. im Sanierungsfahrzeug) auf ebenen Unterlagen, die frei von Verunreinigungen aller Art sein müssen, durchzuführen.

¹⁷ GUV-R 126 Sicherheitsregeln für Arbeiten in umschlossenen Räumen von abwassertechnischen Anlagen, Bundesverbandes der Unfallkassen (GUV), Ausgabe: 1996-03

¹⁸ ATV-A 140 Arbeitsblatt der Abwassertechnischen Vereinigung – Regeln für den Kanalbetrieb, Teil 1: Kanalnetz, - Abschnitte 2 und 4.2; Ausgabe: 1990-03

Die Topfzeit nach Anlage 4 ist für die jeweilige Sanierungsmaßnahme mittels Harzmischung nach Abschnitt 4.3.3.2 so einzustellen, dass der Kurzliner innerhalb dieser Zeit, d. h. ohne beginnende Härtung, an der Oberfläche des zu sanierenden Bereichs der Abwasserleitung formschlüssig anliegt.

Die für die Durchführung des Verfahrens erforderlichen Schritte sind unter Verwendung von Protokollblättern für jede Imprägnierung und Sanierung festzuhalten.

4.3.2 Eingangskontrolle der Verfahrenskomponenten auf der Baustelle

Die Transportbehälter der Verfahrenskomponenten sind dahingehend zu überprüfen, ob die in Abschnitt 2.2.3 genannten Kennzeichnungen vorhanden sind. Der auf das jeweilige Sanierungsobjekt bezogene Zuschnitt der Glasfasergewebematten ist vor der Imprägnierung mit dem Harz nachzumessen. Die Einhaltung der vor der Harztränkung aufreht zu haltenden Lagertemperatur von +10° C bis +30° C ist zu überprüfen.

4.3.3 Formatierung und Imprägnierung der Glasfasergewebematten

4.3.3.1 Formatieren der Glasfasergewebematten (Anlage 1)

Die aufgerollte Glasfasergewebematte ist vor Ort auf einem im wettergeschützten bzw. klimatisierten Raum oder im Sanierungsfahrzeug befindlichen Arbeitstisch in einer Länge von ca. 0,6 m bis maximal 3,0 m (geplante Einzelsanierungslänge) multipliziert mit dem 3,5-fachen Durchmesser, mindestens aber um 10 cm überlappend, abzuschneiden. Die Glasfasergewebematten sollten mindestens eine Breite von 1,30 m aufweisen. Es ist darauf zu achten, dass die Glasfasergewebematten so zugeschnitten werden, dass sich die Anfangs- und Endbereiche des späteren Kurzliners um mindestens 5 cm außerhalb der Schadensstelle am zu sanierenden Rohr anliegen.

4.3.3.2 Harzmischung

Das Harzsystem "CarboLith PL" besteht aus der Harz-Komponente **A**, der Härter-Komponente **B** und der Katalysator-Komponente **C**. Es sind 100 Volumenanteile der Komponente **A** mit 200 Volumenanteile der Komponente **B** sowie 3 Volumenanteile der Komponente **C** zu mischen. Die Komponente **C** ist zuerst mit der Komponente **A** anzumischen und dann erst ist die Komponente **B** dem Harzgemisch **A** und **C** zuzugeben. Unter Beachtung der Angaben in den Anlagen 5 und 6 sind die für jeden Anwendungsfall erforderlichen Harzmengen zu bestimmen. Bei Einbau von Kurzlinern, die eine längere oder kürzere Einbringzeit erfordern sind die Komponenten **A**, **B** und **C** in einem Mischbehälter unter Verwendung eines Rührgerätes (z. B. elektrisch betrieben) so zu mischen, dass eine blasenfreies Harzgemisch mit homogener Einfärbung erreicht wird. Bei einem Einsatz eines "Schlauchbeutels" ist eine feste Einbringzeit vorgegeben. Das Harzsystem "CarboLith PL 2K" im "Schlauchbeutel" ist ein fest eingestelltes System mit einer 3%-tigen Zugabe der **C**-Komponente in der **A**-Komponente. Im "Schlauchbeutel" sind die Komponenten **A** mit der 3 %-tigen **C**-Komponentenzugabe und die Komponente **B** durch eine Kunststoffklemme voneinander getrennt, welche zum Mischen zu entfernen ist. Die Komponenten im "Schlauchbeutel" sind ca. zwei Minuten so zu mischen, dass eine blasenfreies Harzgemisch mit homogener Einfärbung erreicht wird.

Das Anmischen des Harzsystems sowie die Temperaturbedingungen sind in einem Protokoll nach Abschnitt 4.3.1 festzuhalten. Außerdem ist von jeder Harzmischung auf der Baustelle eine Rückstellprobe zu ziehen und an dieser das Härtungsverhalten zu überprüfen.

4.3.3.3 Harztränkung (Anlage 2)

Nach dem Anmischen des Harzes ist dieses mittels geeignetem Spachtel auf die ausgebreitete Glasfasergewebematte mit dem Flächengewicht von 1387 g/m² für einen zweilagigen Kurzliner (erste Lage) gleichmäßig in die obenliegende Glas-Gewebeseite in Kreuz- und Querbewegungen aufzutragen (Anlage 2 Bild a) und b)). Danach ist ca. ein Drittel der Glasfasergewebematte einmal umzufalten und die nun eingeschlagene obenliegende Wirrgelegeseite ist zu imprägnieren (Anlage 2 Bild c)). Nachfolgend ist das zweite Drittel umzuschlagen, unter Berücksichtigung einer Überlappung von ca. 10 cm und die nun umgefaltete obenliegende Wirrgelegeseite ist einzuharzen (Anlage 2 Bild d)). Die gefaltete



zweilagige Glasfasergewebematte ist nun zu wenden und die Wirrgelegeseite ist mit dem Harzsystem zu imprägnieren (Anlage 2 Bild e)).

Für einen dreilagigen Kurzliner wird eine Glasfasergewebematte mit dem Flächengewicht von 1086 g/m^2 verwendet, dabei ist zwischen den Arbeitsschritten nach Anlage 2 Bild b) und c) vor der Faltung eine zweite Glasfasergewebematte auf die erste Matte zu legen und einzuharzen. Anschließend sind die selben Arbeitsschritte wie für die Herstellung eines zweilagigen Kurzliners anzuwenden.

Zur Vermeidung von Lufteinschlüssen sollte abschließend das Harz mit einer Rolle in das Gewebe gedrückt werden.

Durch die zuvor beschriebene Faltung zum zwei- oder dreilagigen Kurzliner bildet die eine Wirrgelegeseite der Glasfasergewebematte die dem Abwasser zugewandten Seite und die andere die dem Altrohr zugewandte Seite. Die Glas-Gewebeseite der Glasfasergewebematte liegt somit zwischen den Wirrgelegeschichten (Anlage 2 Bild f)).

Die Härtingszeit und der Temperaturverlauf sind im Protokoll nach Abschnitt 4.3.1 festzuhalten.

4.3.4 Einbringung des Kurzliners in das zu sanierende Abwasserrohr

Die Einbringung des imprägnierten Kurzliners erfolgt mittels eines Packers.

Der Gummikörper des für die zu sanierende Abwasserleitung passenden Packers ist mit einem Trennmittel einzureiben und mit einer PE-Schutzfolie zu umhüllen (Anlage 3 Bild i)). Die PE-Schutzfolie dient als Trennschicht für das spätere Entfernen des Packers aus der Abwasserleitung. Bei der Auswahl des Packers ist darauf zu achten, dass der Außendurchmesser des Packers ca. 50 mm bis ca. 80 mm kleiner ist als der Innendurchmesser der zu sanierenden Leitung.

Die mit harzdurchtränkte Glasfasergewebematte ist auf den Packer aufzubringen und gegen Ver- und Abrutschen zu sichern (Anlage 3 Bild g) und h)). Für die Sanierung dürfen nur Packer verwendet werden, die mit Rollen ausgestattet sind. Die Rollen müssen so angeordnet sein, dass beim Einführen und Verfahren des Packers in der zu sanierenden Abwasserleitung die harzgetränkte Glasfasergewebematte nicht die innere Rohrwand berührt.

Vor dem Einzug des Packers in die zu sanierende Abwasserleitung, ist ein Druckluftschlauch vom Kompressor an den Packer anzuschließen. Der Packer ist mittels zuvor befestigter Seile oder Luftschiebestangen an die eingemessene Schadensstelle im Abwasserrohr einzuziehen und zu positionieren. Durch Beaufschlagung mit Druckluft expandiert der Gummikörper des Packers und bewirkt somit ein Anpressen der harzgetränkten Glasfasergewebematte an die Innenwand des zu sanierenden Rohres. Der Druck ist so lange aufrecht zu erhalten, bis das Harzsystem ausgehärtet ist (Anlage 4). Durch den Anfangs- und Endbereich des Kurzliners herausquellende Überschussharz bildet konische, hydraulisch günstige Übergänge zum Altrohr. Der Druck ist anschließend aus dem Gummikörper abzulassen und der Packer zum Startpunkt zurückzuziehen.

5 Beschriftung im Schacht

Im Start- oder Endschacht der Sanierungsmaßnahme sollte folgende Beschriftung dauerhaft und leicht lesbar angebracht werden:

- Art der Sanierung
- Bezeichnung des Leitungsabschnitts
- Nennweite
- Wanddicke des Schlauchliners
- Jahr der Sanierung



6 Abschließende Inspektion und Dichtheitsprüfung

Nach Abschluss der Arbeiten ist der sanierte Leitungsabschnitt optisch zu inspizieren und eine Dokumentation ist zu erstellen. Es ist festzustellen, ob etwaige Werkstoffreste entfernt sind und keine hydraulisch nachteiligen Falten vorhanden sind.

Nach Aushärtung des Kurzliners ist die Dichtheit nach DIN EN 1610¹⁹ zu prüfen. Anschließend kann der sanierte Kanal wieder in Betrieb genommen werden.



7 Prüfungen an entnommenen Proben

7.1 Aushärtung

Mindestens vier mal im Jahr hat der Ausführende einen Kurzliner, in der zuletzt sanierten Nennweite, unter Verwendung eines Stützrohres (z. B. in einem PVC-U-Rohr) auf der jeweiligen Baustelle herzustellen. An dem so gewonnenen Kreisring sind mindestens zwei mal im Jahr Kurzzeit-E-Modulwerte (1-Stundenwert, 24-Stundenwert) zu bestimmen. Mit Hilfe des 1-Stundenwertes und des 24-Stundenwertes ist festzustellen, ob die Kriechneigung von $K_n \leq 9\%$ entsprechend nachfolgender Beziehung eingehalten wird:

$$K_n = \frac{E_{1h} - E_{24h}}{E_{1h}} \times 100$$

7.2 Wasserdichtheit der Proben

Die Wasserdichtheit des ausgehärteten Kurzliners kann entweder an einem Linerabschnitt (Kreisring) oder an Prüfstücken, die aus dem ausgehärteten Kurzliner entnommen wurden, durchgeführt werden. Für die Prüfung ist die Folie des Linerabschnitts bzw. des Prüfstückes entweder zu entfernen oder zu perforieren.

Die Prüfung an Prüfstücken kann entweder mit Überdruck oder Unterdruck von 0,5 bar erfolgen.

Bei der Unterdruckprüfung ist die Probe einseitig mit Wasser zu beaufschlagen. Bei einem Unterdruck von 0,5 bar darf während einer Prüfdauer von 30 Minuten kein Wasseraustritt auf der unbeaufschlagten Seite der Probe sichtbar sein.

Bei der Prüfung mittels Überdruck ist ein Wasserdruck von 0,5 bar während 30 Minuten aufzubringen. Auch bei dieser Methode darf auf der unbeaufschlagten Seite der Probe kein Wasseraustritt sichtbar sein.

8 Übereinstimmungserklärung über die ausgeführte Sanierungsmaßnahme

Die Bestätigung der Übereinstimmung der ausgeführten Sanierungsmaßnahme mit den Bestimmungen dieser allgemeinen bauaufsichtlichen Zulassung muss vom ausführenden Betrieb mit einer Übereinstimmungserklärung auf Grundlage der Festlegungen in Tabellen 1 und 2 erfolgen.

Der Leiter der Sanierungsmaßnahme oder ein fachkundiger Vertreter des Leiters muss während der Ausführung der Sanierung auf der Baustelle anwesend sein. Er hat für die ordnungsgemäße Ausführung der Arbeiten nach den Bestimmungen des Abschnitts 4 zu sorgen und dabei insbesondere die Prüfungen nach Tabelle 1 und 2 vorzunehmen oder sie zu veranlassen. Anzahl und Umfang der ausgeführten Festlegungen sind Mindestanforderungen.

¹⁹ DIN EN 1610 Verlegung und Prüfung von Abwasserleitungen und -kanälen; Deutsche Fassung EN 1610:1997; Ausgabe: 1997-10

Tabelle 1: "Verfahrensbegleitende Prüfungen"

Gegenstand der Prüfung	Art der Anforderung	Häufigkeit
optische Inspektion der Leitung	nach Abschnitt 4.3.1 und ATV-M 143-2 ¹⁶	vor jeder Sanierung
optische Inspektion der Leitung	nach Abschnitt 6 und ATV-M 143-2 ¹⁶	nach jeder Sanierung
Geräteausstattung	nach Abschnitt 4.2	jede Baustelle
abschließende Inspektion	nach Abschnitt 6	
Kennzeichnung der Behälter der Sanierungskomponenten	nach Abschnitt 2.2.3	
Harzmischung, Harzmenge und Härungsverhalten je Kurzliner	Mischprotokoll nach Abschnitt 4.3.3.2	
Aushärtungstemperatur, Aushärtungszeit und Druck im Packer	nach Abschnitt 4.3.4	

Die in Tabelle 2 genannten Prüfungen hat der Leiter der Sanierungsmaßnahme oder sein fachkundiger Vertreter zu veranlassen. Für die in Tabelle 2 genannten Prüfungen sind Proben aus den beschriebenen Probenschläuchen zu entnehmen.

Tabelle 2: "Prüfungen an Probestücken"

Gegenstand der Prüfung	Art der Anforderung	Häufigkeit
Kurzzeit-E-Modul (1-Stunden- und 24-Stundenwert) und Kriechneigung	nach Abschnitt 7.1	jeden 6. Herstellmonat je Ausführenden
Physikalische Kennwerte	nach Abschnitt 2.1.4	
Wasserdichtheit der Probe	ohne Montagefolie nach Abschnitt 7.2	
Wanddicke und Wandaufbau	nach Abschnitt 2.1.3	
Harzidentität mittels IR-Spektroskopie	nach Abschnitt 2.1.1.2	

Die Prüfungsergebnisse sind aufzuzeichnen und auszuwerten; sie sind auf Verlangen dem Deutschen Institut für Bautechnik vorzulegen. Anzahl und Umfang der in den Tabellen aufgeführten Festlegungen sind Mindestforderungen.

9 Bestimmungen für den Unterhalt

Vom Antragsteller sind während der Geltungsdauer dieser Zulassung jeweils sechs sanierte Abwasserleitungen optisch zu inspizieren. Die Ergebnisse mit dazugehöriger Beschreibung der sanierten Schäden sind dem Deutschen Institut für Bautechnik unaufgefordert während der Geltungsdauer dieser Zulassung vorzulegen.

Drei dieser ausgeführten Sanierungen sind auf Kosten des Antragstellers unter Federführung eines Sachverständigen, zusätzlich zur Dichtheitsprüfung unmittelbar nach Beendigung der Sanierung, vor Ablauf der Geltungsdauer dieser Zulassung auf Dichtheit zu prüfen.

Prof. Hoppe



Glasfasermaterial Advantex (ECR-Glasqualität)

Gewebe innen und Wirrfaser außen, miteinander vernäht

Rollenbreite	ca: 130cm
Gewicht:	1387g/m ² bzw. 1086 g/m ²
Stärke:	ca. 1,5mm
Länge der aufgerollten Bahn:	ca. 40m

Abzuschneidene Länge: Rohrdurchmesser x 3,5
dadurch spätere Überlappung um 10% (entsprechend etwa 35°)

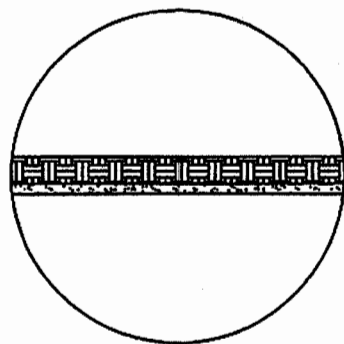
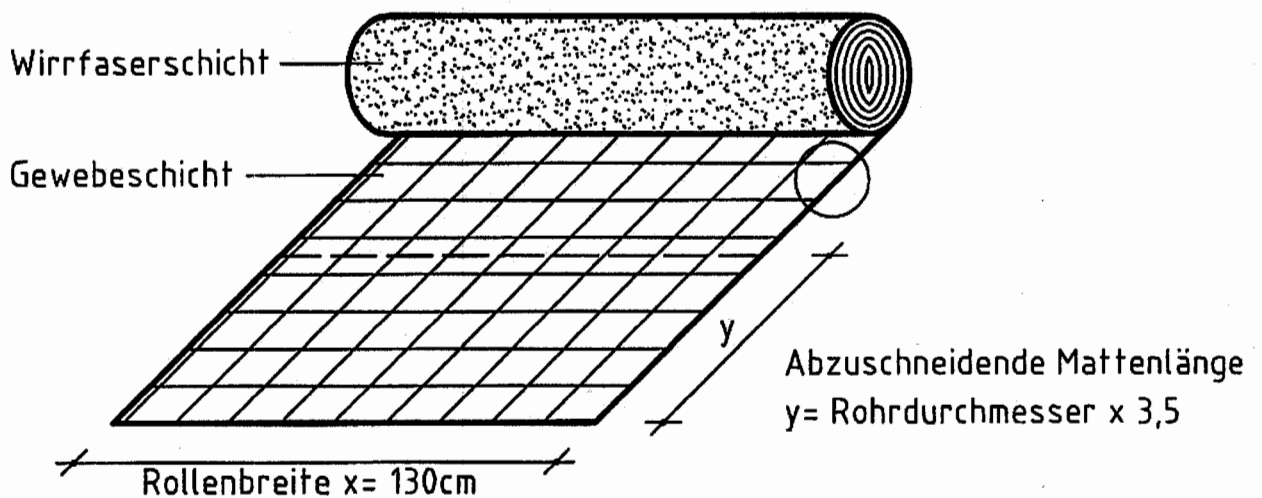

Gewebesicht
Wirrfasersicht



Minova CarboTech GmbH
Am Technologiepark 1
45307 Essen
+49 201 172 10 38

Handbuch
CarboLith PL
Spot Repair System

Anlage 1

zur allgemeinen
bauaufsichtlichen
Zulassung Nr. **Z-42.3-383**
vom **13.12.2005**

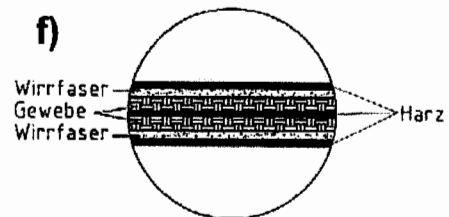
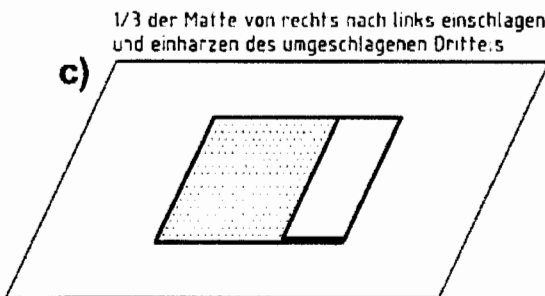
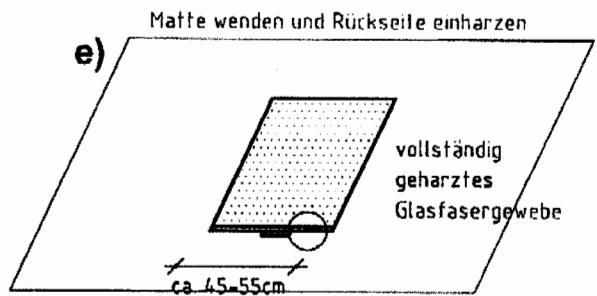
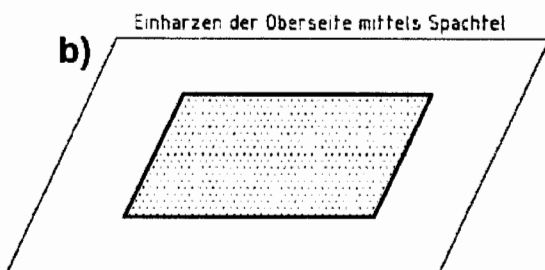
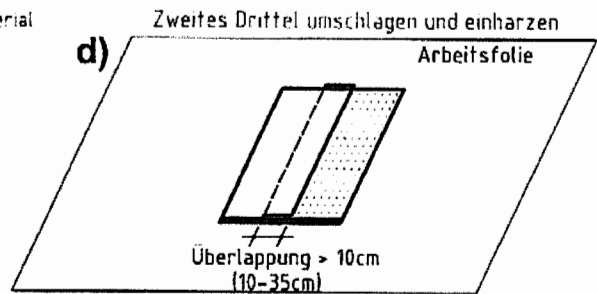
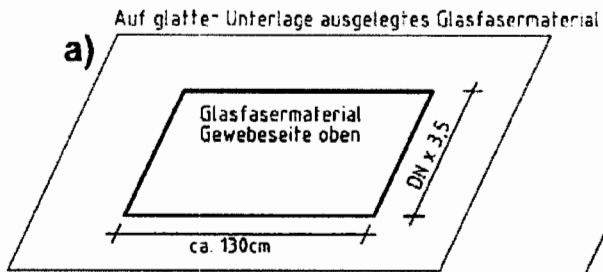



MINOVA
Minova CarboTech GmbH
Am Technologiepark 1
45307 Essen
+49 201 172 10 38

Handbuch
CarboLith PL
Spot Repair System

Anlage 2
zur allgemeinen
bauaufsichtlichen
Zulassung Nr. **Z-42.3-383**
vom **13.12.2005**

Kurzliner auf vorbereiteten Packer wickeln

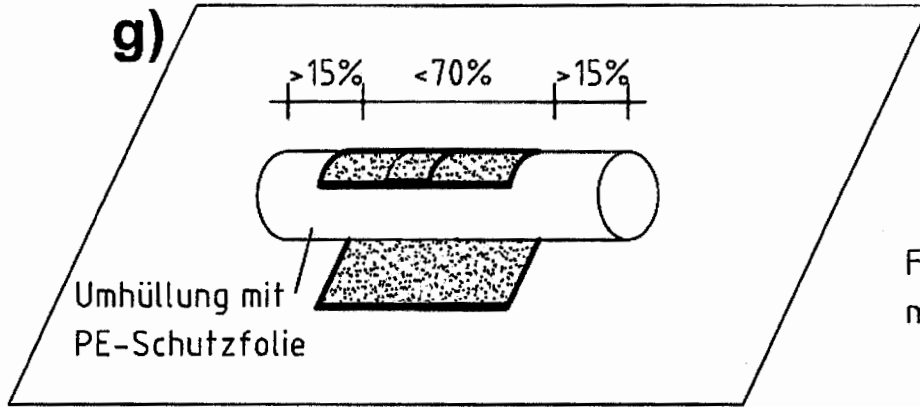
g)



Führungsräder
nicht dargestellt

Kurzliner auf Packer

h)

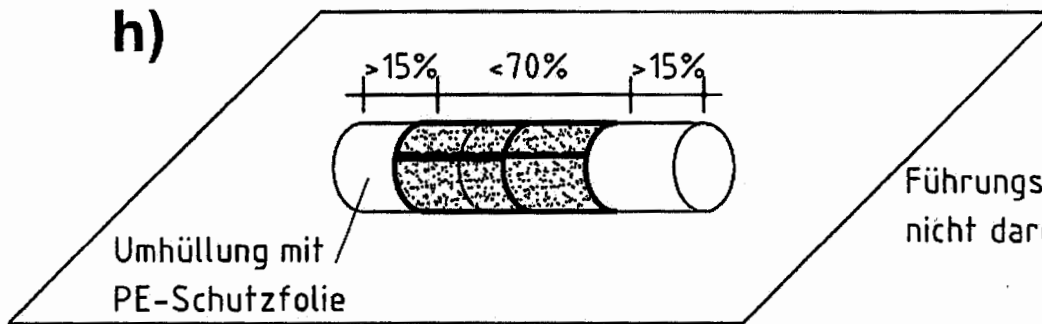

Führungsräder
nicht dargestellt

i) Aufbau Packer mit eingearzttem Glasfasergewebe
(schematischer Querschnitt)

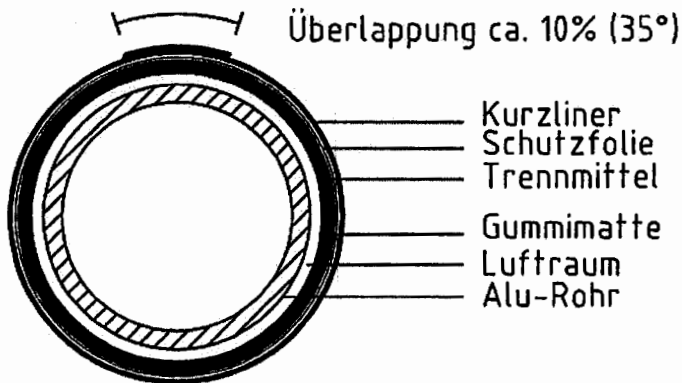

Minova CarboTech GmbH
Am Technologiepark 1
45307 Essen
+49 201 172 10 38

Handbuch
CarboLith PL
Spot Repair System

Anlage 3

zur allgemeinen
bauaufsichtlichen
Zulassung Nr. **Z-42.3-383**
vom **13.12.2005**

DEUTSCHES INSTITUT FÜR BAUTECHNIK

Anstalt des öffentlichen Rechts

10829 Berlin, 30. Januar 2007
Kolonnenstraße 30 L
Telefon: 030 78730-296
Telefax: 030 78730-320
GeschZ.: III 59-1.42.3-5/07

Bescheid

über
die Änderung
der allgemeinen bauaufsichtlichen Zulassung vom 13. Dezember 2005

Zulassungsnummer:

Z-42.3-383

Antragsteller:

Minova CarboTech GmbH
Am Technologiepark 1
45307 Essen

Zulassungsgegenstand:

Kurzlinerverfahren "CarboLith Spot Repair System" zur Sanierung erdverlegter schadhafter Abwasserleitungen im Nennweitenbereich von DN 100 bis DN 500

Geltungsdauer bis:

31. Dezember 2010

Dieser Bescheid ändert die allgemeine bauaufsichtliche Zulassung Nr. Z-42.3-383 vom 13. Dezember 2005. Dieser Bescheid umfasst zwei Seiten und zwei Anlagen. Er gilt nur in Verbindung mit der oben genannten allgemeinen bauaufsichtlichen Zulassung und darf nur zusammen mit dieser verwendet werden.



ZU II. BESONDERE BESTIMMUNGEN

Die Besonderen Bestimmungen der allgemeinen bauaufsichtlichen Zulassung werden wie folgt geändert.

Die Anlagen 1 und 2 dieses Bescheids ersetzen die Anlagen 5 und 6 der allgemeinen bauaufsichtlichen Zulassung Nr. Z-42.3-383 vom 13. Dezember 2005.

Kersten



Tabelle Harzmengenbedarf für zweilagige Anordnung der Glasfasermatten

Rohrdurchmesser	Länge Kurzliner [m]	Größe der Glasmatte [m ²]	Harzmengenbedarf für zweilagige Matte Volumen in Liter	
			1086 g/m ²	1387 g/m ²
100 mm	0,6	0,50	0,74	0,93
	1,2	0,99	1,47	1,87
	1,8	1,49	2,21	2,80
	2,4	1,99	2,94	3,74
	3,0	2,48	3,68	4,67
125 mm	0,6	0,59	0,87	1,11
	1,2	1,18	1,75	2,22
	1,8	1,77	2,62	3,33
	2,4	2,36	3,50	4,44
	3,0	2,96	4,37	5,56
150 mm	0,6	0,69	1,01	1,29
	1,2	1,37	2,03	2,58
	1,8	2,06	3,04	3,86
	2,4	2,74	4,06	5,15
	3,0	3,43	5,07	6,44
200 mm	0,6	0,87	1,29	1,64
	1,2	1,75	2,59	3,28
	1,8	2,62	3,88	4,93
	2,4	3,49	5,17	6,57
	3,0	4,37	6,46	8,21
250 mm	0,6	1,06	1,57	2,00
	1,2	2,12	3,14	3,99
	1,8	3,19	4,72	5,99
	2,4	4,25	6,29	7,99
	3,0	5,31	7,86	9,98
300 mm	0,6	1,26	1,86	2,37
	1,2	2,52	3,73	4,74
	1,8	3,78	5,59	7,11
	2,4	5,04	7,46	9,48
	3,0	6,30	9,32	11,84
400 mm	0,6	1,68	2,49	3,16
	1,2	3,36	4,97	6,32
	1,8	5,04	7,46	9,48
	2,4	6,72	9,95	12,63
	3,0	8,40	12,43	15,79
500 mm	0,6	2,10	3,11	3,95
	1,2	4,20	6,22	7,90
	1,8	6,30	9,32	11,84
	2,4	8,40	12,43	15,79
	3,0	10,50	15,54	19,74



 <p>MINOVA Minova CarboTech GmbH Am Technologiepark 1 45307 Essen +49 201 172 10 38</p>	<p>Anlagen zum Handbuch CarboLith PL Spot Repair System</p>	<p>Anlage 1 zur allgemeinen bauaufsichtlichen Zulassung Nr. Z-42.3-383 vom 30.01.2007</p>
---	--	---

Tabelle Harzmengenbedarf für dreilagige Anordnung der Glasfasermatten

Rohrdurchmesser	Länge Kurzliner [m]	Größe der Glasmatte [m ²]	Harzmengenbedarf für dreilagige Matte Volumen in Liter	
			1086 g/m ²	1387 g/m ²
100 mm	0,6	0,75	1,10	1,40
	1,2	1,49	2,21	2,80
	1,8	2,24	3,31	4,20
	2,4	2,98	4,41	5,60
	3,0	3,73	5,51	7,00
125 mm	0,6	0,89	1,31	1,67
	1,2	1,77	2,62	3,33
	1,8	2,66	3,94	5,00
	2,4	3,55	5,25	6,67
	3,0	4,43	6,56	8,33
150 mm	0,6	1,03	1,52	1,93
	1,2	2,06	3,04	3,86
	1,8	3,08	4,56	5,80
	2,4	4,11	6,08	7,73
	3,0	5,14	7,61	9,66
200 mm	0,6	1,31	1,94	2,46
	1,2	2,62	3,88	4,93
	1,8	3,93	5,82	7,39
	2,4	5,24	7,76	9,85
	3,0	6,55	9,70	12,32
250 mm	0,6	1,59	2,36	2,99
	1,2	3,19	4,72	5,99
	1,8	4,78	7,07	8,98
	2,4	6,37	9,43	11,98
	3,0	7,97	11,79	14,97
300 mm	0,6	1,89	2,80	3,55
	1,2	3,78	5,59	7,11
	1,8	5,67	8,39	10,66
	2,4	7,56	11,19	14,21
	3,0	9,45	13,99	17,77
400 mm	0,6	2,52	3,73	4,74
	1,2	5,04	7,46	9,48
	1,8	7,56	11,19	14,21
	2,4	10,08	14,92	18,95
	3,0	12,60	18,65	23,69
500 mm	0,6	3,15	4,66	5,92
	1,2	6,30	9,32	11,84
	1,8	9,45	13,99	17,77
	2,4	12,60	18,65	23,69
	3,0	15,75	23,31	29,61



 <p>MINOVA Minova CarboTech GmbH Am Technologiepark 1 45307 Essen +49 201 172 10 38</p>	<p>Anlagen zum Handbuch CarboLith PL Spot Repair System</p>	<p>Anlage 2 zur allgemeinen bauaufsichtlichen Zulassung Nr. Z-42.3-383 vom 30.01.2007</p>
---	--	--

Tabelle Dosierung der C-Komponente im System CarboLith PL

Produkttemperatur 5°C

Zugabe C-Komponente bezogen auf A-Komponente	5,00%	4,50%	4,00%				
Topfzeit (Verstreichbarkeit)	10'	11'	12'				
Einbringzeit	20'	20'	25'				
Entschalungszeit	60'	75'	90'				

Produkttemperatur 10°C

Zugabe C-Komponente bezogen auf A-Komponente	5,00%	4,50%	4,00%	3,00%			
Topfzeit (Verstreichbarkeit)	8'	9'	10'	12'			
Einbringzeit	15'	15'	20'	25'			
Entschalungszeit	50'	55'	60'	90'			

Produkttemperatur 15°C

Zugabe C-Komponente bezogen auf A-Komponente			4,00%	3,00%	2,50%	2,00%	
Topfzeit (Verstreichbarkeit)			8'	10'	11'	12'	
Einbringzeit			10'	20'	20'	25'	
Entschalungszeit			50'	60'	75'	90'	

Produkttemperatur 20°C

Zugabe C-Komponente bezogen auf A-Komponente				3,00%	2,50%	2,00%	
Topfzeit (Verstreichbarkeit)				8'	9'	10'	
Einbringzeit				10'	15'	20'	
Entschalungszeit				50'	55'	60'	

Produkttemperatur 25°C

Zugabe C-Komponente bezogen auf A-Komponente						2,00%	1,00%
Topfzeit (Verstreichbarkeit)						10'	8'
Einbringzeit						15'	20'
Entschalungszeit						50'	60'

Die C-Komponente muss homogen in die A-Komponente eingeführt werden. Alle Zeitangaben in Minuten ab Mischbeginn mit der B-Komponente. Die Mischzeit von 2 Minuten ist unbedingt einzuhalten. Die Mischung muss schlierenfrei und homogen sein.



 MINOVA Minova CarboTech GmbH Am Technologiepark 1 45307 Essen +49 201 172 10 38	Anlagen zum Handbuch CarboLith PL Spot Repair System	Anlage 4 zur allgemeinen bauaufsichtlichen Zulassung Nr. Z-42.3-383 vom 13.12.2005
---	---	--

Qualitätssicherung (QS)

Reparaturprotokoll

Reparaturprotokoll der Baumaßnahme

Blatt von

Auftraggeber:	Auftragnehmer:
Ort:	Ort:
Straße:	Straße:
Kontaktperson:	Bauführung:
Telefon:	Telefon:

Baumaßnahme	
Ort:	Straße:
von Schacht:	bis Schacht:
Haftung:	Rohrmaterial:
Kanalrohrinnweite:	Position:
Videokassette:	Reparaturlänge:
	Fotos:

Wetter:				
Trockenwetter	<input type="checkbox"/>	ja	<input type="checkbox"/>	nein
Regen	<input type="checkbox"/>	ja	<input type="checkbox"/>	nein
Wetterbeschreibung				
Temperatur	außen°C		im Kanal°C	

Voraussetzungen				
Genehmigung eingeholt	<input type="checkbox"/>	ja	<input type="checkbox"/>	nein
Wasserschaltung eingerichtet	<input type="checkbox"/>	ja	<input type="checkbox"/>	nein
StVO-Absicherung	<input type="checkbox"/>	ja	<input type="checkbox"/>	nein
Reparaturbereich vorbereitet	<input type="checkbox"/>	HD-Reinigung	<input type="checkbox"/>	mechanisch
HD-Reinigung ja	Warm°C <input type="checkbox"/> Roboter			

Angaben zum verwendeten Material				
CarboLith PL - Komponente A	Chargen-Nr.	Rückstellmuster	<input type="checkbox"/>	
CarboLith PL - Komponente B	Chargen-Nr.	Rückstellmuster	<input type="checkbox"/>	
CarboLith PL - Komponente C	Chargen-Nr.	Rückstellmuster	<input type="checkbox"/>	
Glasfaser	Qualität/Werkzeugnis	Rückstellmuster	<input type="checkbox"/>	
CarboLith Harzbedarf	gesamt (Volumen)			
Produkttemperatur°C			
Mischungsverhältnis	A (Volumen)	B (Volumen)	C (Zugabe in %)	
MischbeginnUhr	Ende des TränkvorgangesUhr	
Aufblähen des PackersUhr	Entspannen des PackersUhr	

Angaben zum Aufstelldruck des Blähpackers während der Aushärtphase	
Druck bar

Bemerkungen

Datum Unterschrift Operateur

 MINOVA Minova CarboTech GmbH Am Technologiepark 1 45307 Essen +49 201 172 10 38	Anlagen zum Handbuch CarboLith PL Spot Repair System	Anlage 7 zur allgemeinen bauaufsichtlichen Zulassung Nr. Z-42.3-383 vom 13.12.2005
---	---	--

